

- > AUTOGEN / PLAZMA / LASER
- > TRUBKY A PROFILY
- > ŘEŠENÍ NA MÍRU
- > VYSOKÁ PŘESNOST

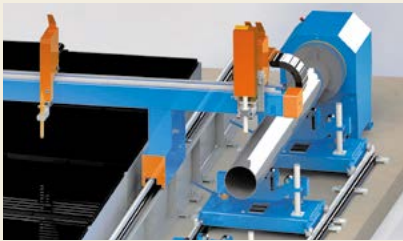

Přednosti

- osvědčená konstrukce a snadná obsluha stroje
- robustní konstrukce umožňující dosažení vysoké přesnosti zhotovovaných tvarů
- spolehlivý, uživatelsky přívětivý systém ovládání
- ve spojení se standardním pálicím strojem vysoká univerzálnost pracoviště
- variabilita tvorby pálicích plánů
- minimální investiční náklady
- možnost využití zařízení v kombinaci s řídicí jednotkou CNC pálicího stroje Vanad PROXIMA a MIRON
- převod pohybu z programu v ose „Y“ do rotační osy „Rc“ během pálení

RotCUT je moderní efektivní zařízení pro zpracování trubek a profilů, dodávané spolu se stroji Vanad. RotCUT je určen pro průmyslovou výrobu komponentů ocelových konstrukcí. Vyniká jedinečnou přesností, spolehlivostí a výkonem. Zařízení je vždy konfigurováno přesně na míru každého zákazníka, aby bylo docíleno maximálního rozsahu průměru a vysoké produktivity. Součástí zařízení RotCUT jsou podpěrné lunety a dráha pro jejich rychlé přesouvání.

Příklad vzájemného umístění RotCUT se strojem MIRON.

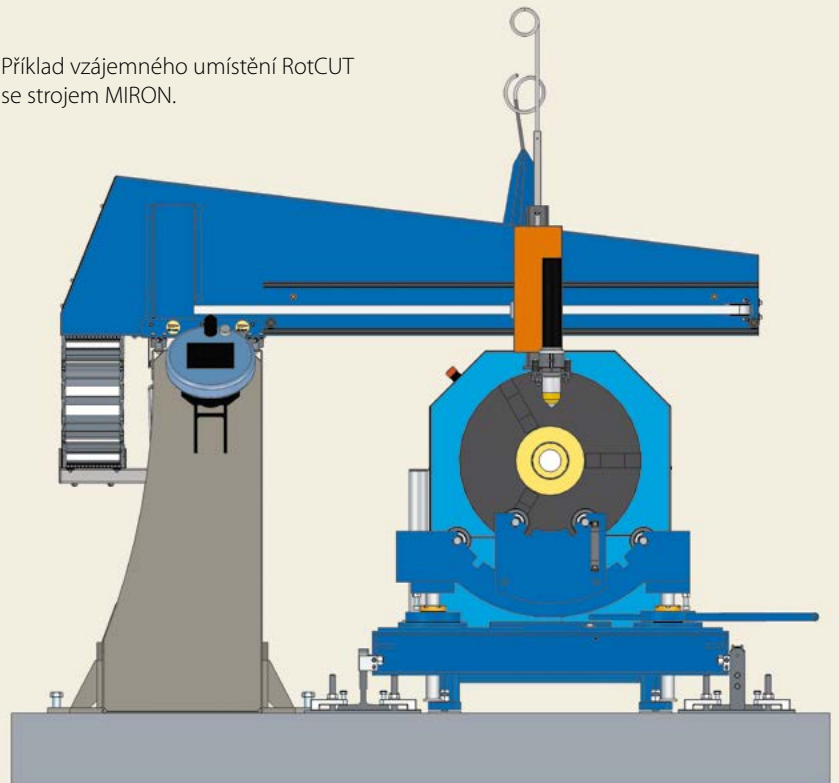

◀ Příkladné zařízené RotCUT pro řezání trubek a profilů lze použít v kombinaci s dalšími stroji, např. PROXIMA, SUPREMA, MIRON, MIRON Laser či KOMPAKT Laser

Vyrábíme dva typy RotCUT se servomotory pro stroj PROXIMA:

- RotCUT Mini – s maximálním průměrem trubek 314 mm
- RotCUT – s průměrem trubek v rozmezí 60–1000 mm

Možnosti kombinací zařízení RotCUT

RotCUT pro zpracování trubek a profilů lze kombinovat s těmito CNC stroji:

- RotCUT + Vanad MIRON
- RotCUT + Vanad PROXIMA
- RotCUT + Vanad KOMPAKT Laser
- RotCUT + Vanad SUPREMA



Příklad vzájemného umístění RotCUT se strojem MIRON

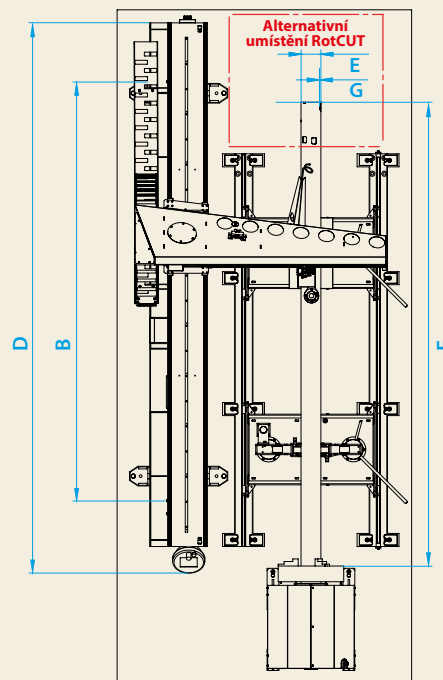
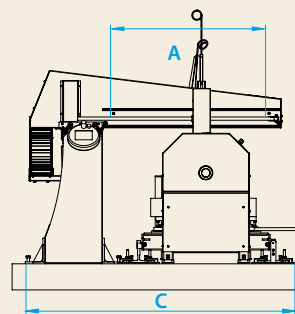

		MIRON + RotCUT	PROXIMA + RotCUT	KOMPAKT Laser + RotCUT	SUPREMA + RotCUT Mini
Průměr trubky	E [mm]	60–600	60–1 000	max. 246	max. 314
Délka trubky	F [mm]	max. 3 000	max. 6 000	dle délky stroje (15x30 = 2 500)	max. 3 000
Síla stěny trubky	G [mm]	max. 20	max. 20	max. 20	max. 20
Pohon		servomotor s planetovou převodovkou			krokový motor s planetovou převodovkou
Konstrukce zařízení		ocelová montovaná			
Uchycení trubky		3 nebo 4čelistové upínací sklíčidlo			
Řídicí systém		B&R			

Pro naše zákazníky opracovávající trubky jsme připravili speciální řešení na míru – například stroj MIRON Laser s pevnolátkovým laserovým zdrojem SPI 500 W, přídatným zařízením Mini RotCUT, filtrační Kemper a kompresorem Orlik

