

- > AUTOGEN / PLAZMA
- > VYSOKÁ ÚČINNOST
- > MAXIMÁLNÍ PŘESNOST
- > VYSOKÝ VÝKON

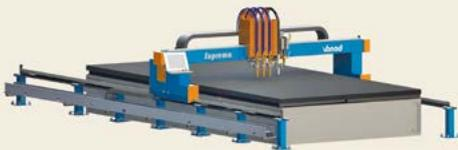

Přednosti

- lineární vedení na všech jezdvových osách
- nová řada polohovatelných velkoformátových panelů s průmyslovou klávesnicí
- motory s vysokým krouticím momentem a se zpětnou vazbou – dobré dynamické vlastnosti stroje
- proporcionální rozvod plynu
- standardní síla děleného materiálu do 175 mm
- USB, LAN konektor pro snadný přenos dat
- eliminace neproduktivních časů při provozu
- výkonný, provozně stabilní, uživatelsky přívětivý CNC systém

Vanad Suprema je výborný inovativní CNC pálicí stroj vyhovující běžným provozním požadavkům. Představuje skvělé řešení v oblasti zpracování velkých standardních formátů plechů několika autogenními hořáky s možností ručního úkosování. Vanad Suprema je navržen pro osazení moderními a výkonnými plazmovými zdroji. Ke stroji lze instalovat další přídatná zařízení, rozšiřující jeho celkové využití.

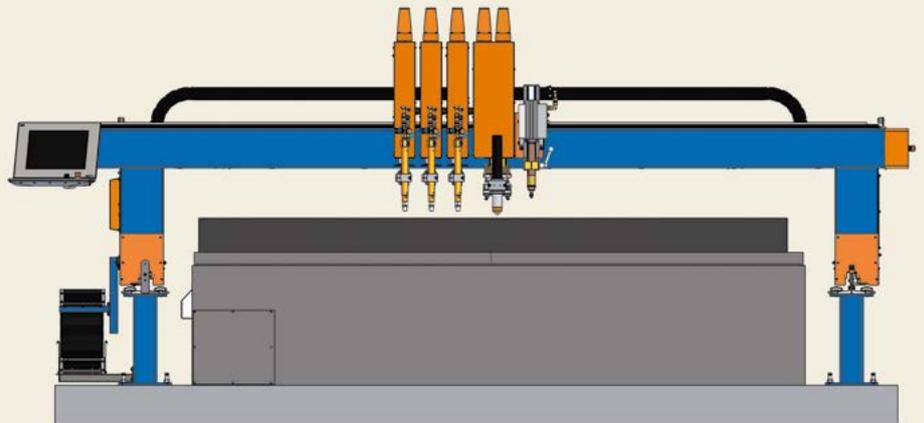

◀ Pálicí pracoviště SUPREMA realizované v roce 2014. CNC stroj je osazen plazmovým zdrojem Hypertherm Powermax 125 a autogenní technologií. Tato SUPREMA je vybavena také značící jednotkou s mnohými výhodami: trvalé značení, vysoká rychlost, nízké náklady, dlouhodobý a strojově čitelný zápis

Standardní vybavení

- oboustranný pohon podélného pojezdu
- řídicí systém B&R
- ohebné energetické řetězy
- přenos pálicích dat pomocí USB, LAN sítě
- precizní řízení zapalovací a pracovní výšky hořáku

Volitelné vybavení

- laserové ukazovátko pro nastavení počáteční polohy hořáku
- CAD/CAM software pro přípravu pálicích dat
- elektrické zapalování plamene autogenního hořáku
- IHT kapacitní řízení výšky autogenního hořáku

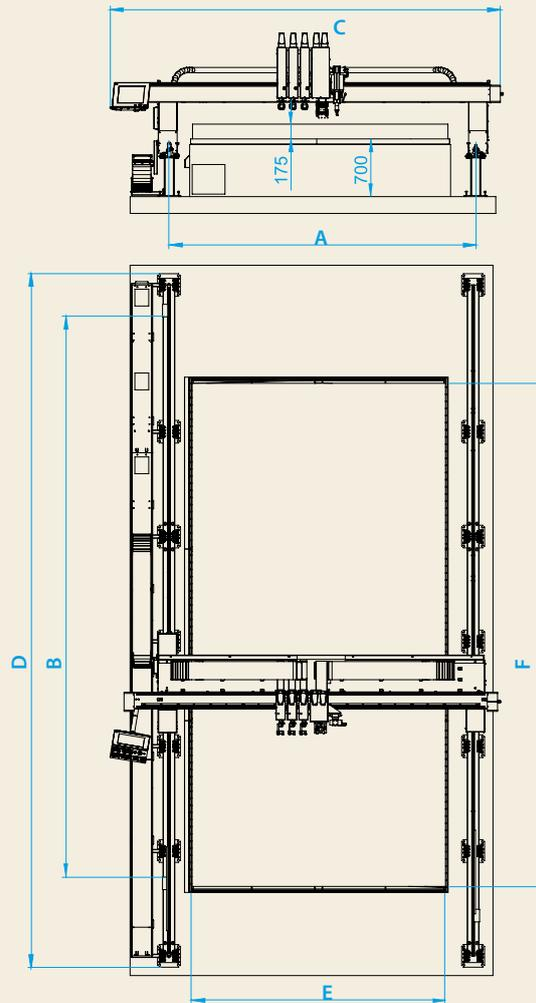

Vanad SUPREMA		15	20	25	30
Pracovní šířka stroje	A [mm]	1 634	2 134	2 634	3 134
Pracovní délka stroje	B [mm]		3 580, 4 580, 6 580, 8 580, 10 580, 12 580		
Celková šířka stroje	C [mm]	3 070	3 570	4 070	4 570
Celková délka stroje	D [mm]		5 270, 6 270, 8 270, 10 270, 12 270, 14 270		
Zakládací šířka pro plech	E [mm]	1 600	2 100	2 600	3 160
Zakládací délka pro plech	F [mm]		3 000, 4 000, 6 000, 8 000, 10 000, 12 000		
Maximální přesuvná rychlost	[m/min]		14,1		
Maximální počet suportů		1x hlavní suport, 3x vedlejší autogenní suport, 1x přídatné zařízení			



◀ Pozice a detail přídatného zařízení RotCUT pro stroj SUPREMA

▶ Dotykový panel s technologickou klávesnicí splňuje podmínky odolnosti IP65 proti vniknutí kapalin a cizích těles

