

Vanad PROXIMA

- > AUTOGEN / PLAZMA
- > VYSOKÝ VÝKON
- > VYSOKÁ PŘESNOST
- > ROZSÁHLÉ PŘÍSLUŠENSTVÍ
- > PŘÍDAVNÉ ZAŘÍZENÍ
RotCut



Přednosti

- oboustranný pohon podélného pojezdu
- lineární vedení na všech pojezdových osách
- nová řada velkoformátových panelů s velkou průmyslovou klávesnicí
- standardní síla děleného materiálu do 200 mm
- vysoká přesnost polohování i při dlouhé době provozu
- vynikající dynamické vlastnosti stroje
- eliminace neproduktivních časů při provozu
- výkonný, provozně stabilní, uživatelsky přívětivý CNC systém
- vysoká nosnost ramene stroje – možnost použít až 8 suportů

Vanad PROXIMA je vysoce výkonný CNC pálicí stroj určený do těžkých provozů a pro náročné zákazníky. Stroj pracuje s velkými formáty plechů s větším počtem autogenních hořáků, a to včetně ručního či automatického úkosování. Instalované plazmové suporty jsou ideální pro využití nejmodernějších a nejvýkonnějších plazmových zdrojů. Stroj je dále možno doplnit o další přídatná zařízení včetně RotCUT pro pálení trubek a profilů.

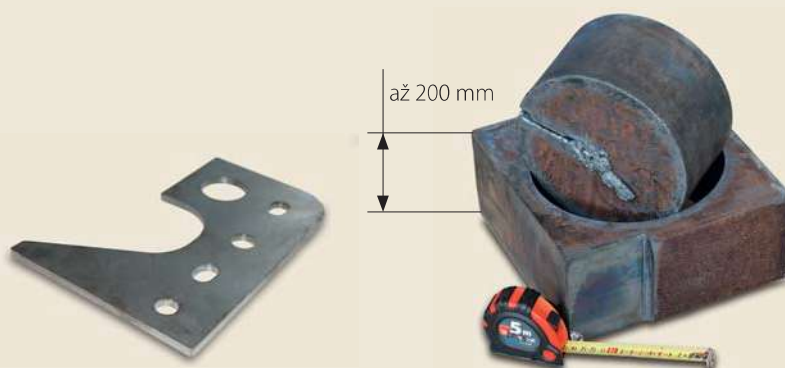
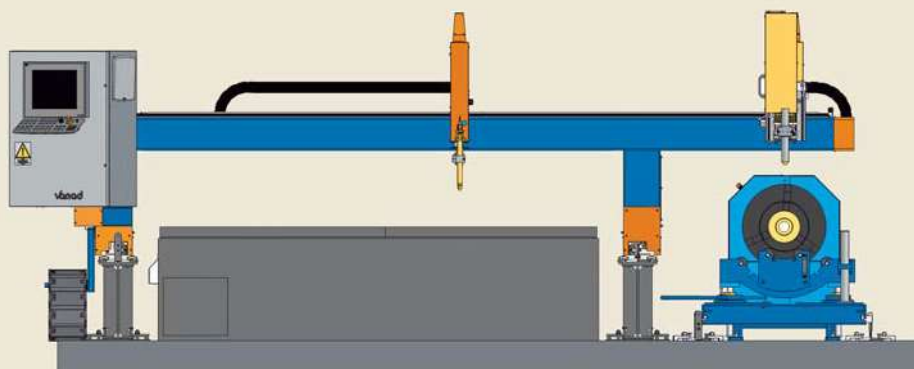

◀ Kompletní pálicí pracoviště Proxima realizované v roce 2014. CNC stroj je vybaven plazmovým zdrojem Kjellberg HiFocus 360i, autogenní technologií, filtrací Tigemma a kompresorem Orlík

▶ Vysoce výkonné douportálové pálicí pracoviště PROXIMA realizované v roce 2013 s plazmovým zdrojem Kjellberg HiFocus 440i a s autogenní technologií

Standardní vybavení

- podélné vyztužené nosníky IPE
- ohebné energetické řetězy
- elektronická regulace výšky hořáků
- přenos pálicích dat pomocí USB, LAN sítě
- precizní řízení zapalovací a pracovní výšky hořáku
- řídicí systém B&R

Volitelné vybavení

- značící jednotka – značení plazmou
- značící jednotka – značení mikroúderem
- značící jednotka – značení rýsovací jehlou
- navrtávací jednotka
- jednotka pro kontaktní regulaci výšky plazmového hořáku – pro pálení tenkých plechů
- autogenní jednotka pro pálení přímých úkosů (V, X)
- elektrické zapalování plamene autogenního hořáku
- CAD/CAM software pro přípravu pálicích dat

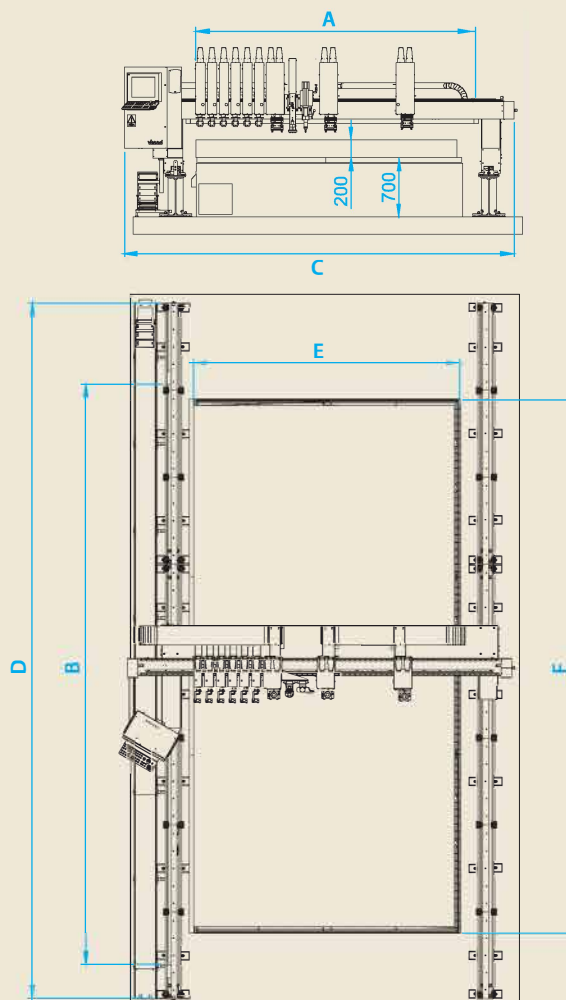

Vanad PROXIMA			15	20	25	30	...	až 60
Pracovní šířka stroje	A	[mm]	1634	2134	2634	3134	dále po 500	6134
Pracovní délka stroje	B	[mm]	(3490, 4490, 6490, 8490, 9490, 10490, 12490, 15490, max. 24490)				dále po 500	až 24490
Celková šířka stroje	C	[mm]	2990	3490	3990	4490	dále po 500	7490
Celková délka stroje	D	[mm]	(5044, 6044, 8044, 10044, 12044, 14044, 16044, max. 26044)				dále po 500	až 26044
Zakládací šířka pro plech	E	[mm]	1600	2100	2600	3100	dále po 500	až 6100
Zakládací délka pro plech	F	[mm]	podle pracovní délky stroje					až 24000
Maximální přesuvná rychlost		[m/min]	35,4					
Maximální počet suportů			8 (v kombinacích 1x hlavní suport, 1x vedlejší plazmový suport, 6x vedlejší autogenní suport, 2x přídatné zařízení, 1x tříhořáková hlava automatická, 2x tříhořáková hlava ruční)					



► Automatická tříhořáková řezací hlava je přídatné zařízení používané pro úkosové řezání materiálů. Vytvořené úkosy slouží často jako svařovací plochy

► CNC pálicí stroj PROXIMA může být vybaven až 8 suporty – například 6 autogenními a 2 plazmovými suporty pro zpracování velkých plechů

