

- > AUTOGEN / PLAZMA / LASER
- > SNADNÝ PŘÍSTUP
- > MALÉ ROZMĚRY
- > PŘÍDAVNÉ ZAŘÍZENÍ  
RotCut



## Přednosti

- možnost osazení všemi typy řezacích technologií (autogen, plazma, laser)
- malá zástavbová délka i šířka oproti portálové konstrukci
- snadný boční přístup ke stolu
- výkon vláknového laseru až 1 kW
- dotykový PowerPanel 500 s technologickou klávesnicí; model MIRON Laser s polohovatelným dotykovým 15" panelem s technologickou klávesnicí a 24" displejem pro sledování procesu pálení
- jednoduché řízení
- tuhá konstrukce samostatného bloku dráhy
- standardní síla děleného materiálu do 100 mm
- řezání i vysoce reflexních materiálů
- minimální řezná spára, možnost společného řezu
- eliminace neproduktivních časů při provozu
- výkonný, provozně stabilní, uživatelsky přívětivý CNC systém

CNC pálicí stroj Vanad MIRON je špičkové zařízení s jednoduchou konstrukcí. Jeho výhodou je rychlá a jednoduchá montáž. Díky otevřenému přístupu může i přes malé rozměry zpracovávat větší nebo nestandardní formáty. Toto zařízení lze osadit třemi technologiemi: plazmou, autogenem a také laserem. Základní dodávané modely jsou MIRON s plazmovou nebo autogenní technologií, MIRON RotCUT pro řezání trubek a profilů a MIRON Laser.

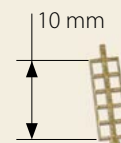
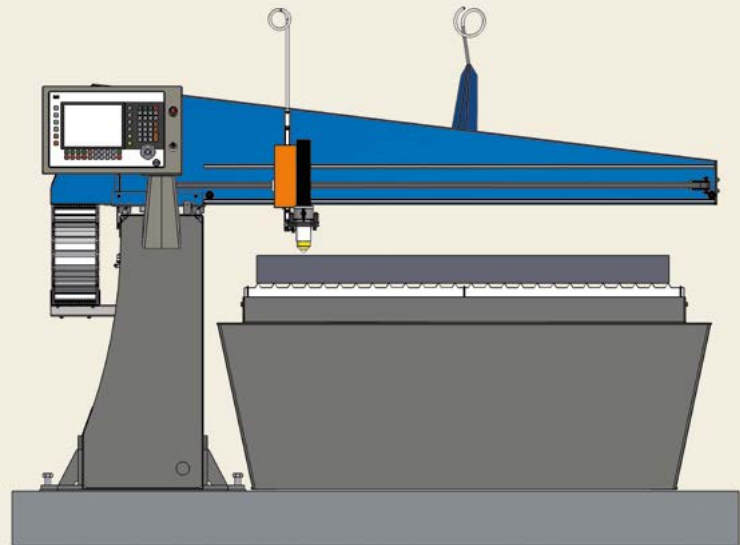

◀ MIRON Laser je výkonný CNC pálicí stroj osazený vláknovým laserem, který úspěšně pálí kovové i nekovové materiály, např. slitové desky, plechy z HSS, klingerit, mirelon, pěnový polyethylen, anti-vibromat, karton, korek, mosaz, bronz, měď, vlnitou lepenku.

Stroj také umožňuje laserové řezání vzduchem, což nejen mnohonásobně sníží náklady na řez, ale také přináší další výhody při řezání hliníku a nerezavějící i konstrukční oceli

### Standardní vybavení

- řídicí systém B&R
- ohebné energetické řetězy
- dvě lineární vedení pro jednostranný pohon podélného pojezdu
- motory s konstantním kroutícím momentem – vysoká kvalita výpalků
- přenos pálicích dat pomocí USB, LAN sítě
- precizní řízení výšky plazmového hořáku

### Volitelné vybavení

- laserové ukazovátko pro nastavení počáteční polohy hořáku
- hlídání výšky IHT
- CAD/CAM software pro přípravu pálicích dat

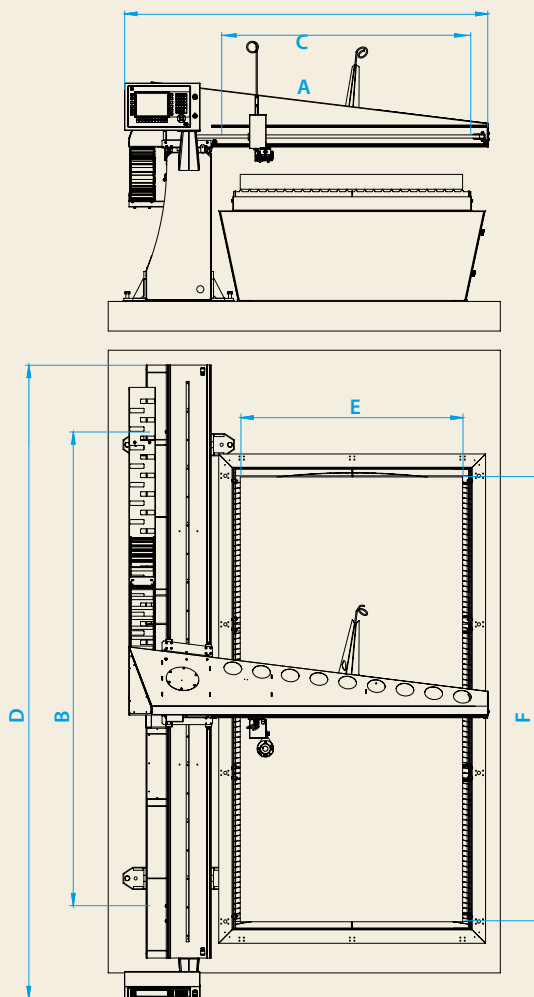

Vanad MIRON		10	15
Pracovní šířka stroje	A [mm]	1 100	1 600
Pracovní délka stroje	B [mm]		2 150, 3 150
Celková šířka stroje	C [mm]	1 920	2 420
Celková délka stroje	D [mm]		3 278, 4 278
Zakládací šířka pro plech	E [mm]	1 000	1 500
Zakládací délka pro plech	F [mm]		2 000, 3 000
Maximální přesuvová rychlost	[m/min]		12,7
Maximální počet suportů			1x suport



Vanad MIRON lze dodat jako kompletní pálicí pracoviště včetně plazmového, autogenního nebo laserového zdroje a spotřebních dílů, kompresoru pro dodávku vzduchu včetně jeho ošetření, odsávacího a filtračního zařízení pro odsávání zplodin vznikajících při termickém dělení

