

- > AUTOGEN / PLAZMA
- > EKONOMICKÝ PROVOZ
- > VELKÝ VÝKON
- > SNADNÉ OVLÁDÁNÍ



## Přednosti

- vysoká přesnost polohování i při dlouhodobém provozu
- dotykový PowerPanel 500 s technologickou klávesnicí pro snadné ovládání
- motory s vysokým krouticím momentem – dobré dynamické vlastnosti stroje
- standardní síla děleného materiálu do 150 mm
- USB, LAN konektor pro snadný přenos dat
- eliminace neproduktivních časů při provozu
- výkonný, provozně stabilní, snadno ovladatelný CNC systém

CNC pálicí stroj Vanad ARENA je optimální řešení s jednoduchou konstrukcí, kterou ocení středně velké provozy. Stroj je určen ke zpracování běžných formátů plechů a je navržen k osazení jak plazmovou technologií s použitím běžných konvenčních plazem, tak i technologií autogenní. Na stroji je instalován dotykový panel s technologickou klávesnicí.

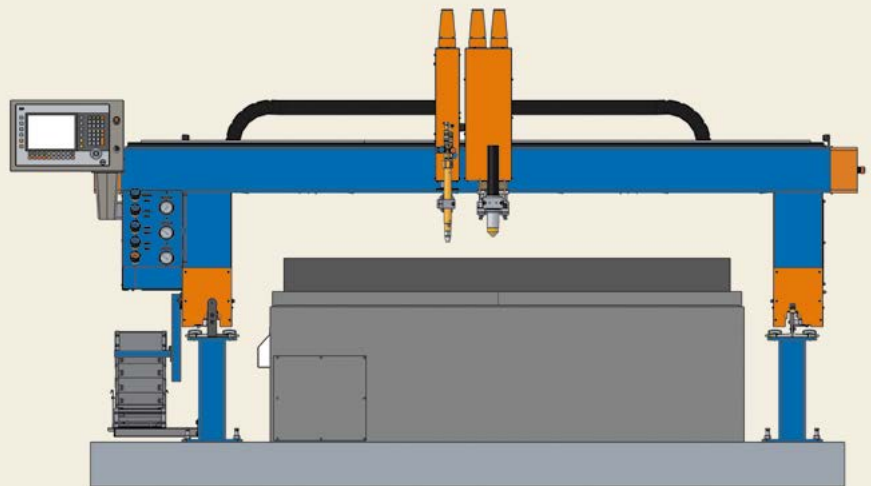

◀ CNC pálicí stroj ARENA s dotykovým panelem a autogenním hořákem. Autogenní hořák je vybaven IHT kapacitním řízením výšky. Součástí pracoviště je odsávací a filtrační zařízení Tigemma

### Standardní vybavení

- oboustranný pohon podélného pojezdu
- řídicí systém B&R
- ohebné energetické řetězy
- přenos pálicích dat pomocí USB, LAN sítě
- precizní řízení zapalovací a pracovní výšky hořáku

### Volitelné vybavení

- laserové ukazovátko pro nastavení počáteční polohy hořáku
- CAD/CAM software pro přípravu pálicích dat
- elektrické zapalování plamene autogenního hořáku
- IHT kapacitní řízení výšky autogenního hořáku

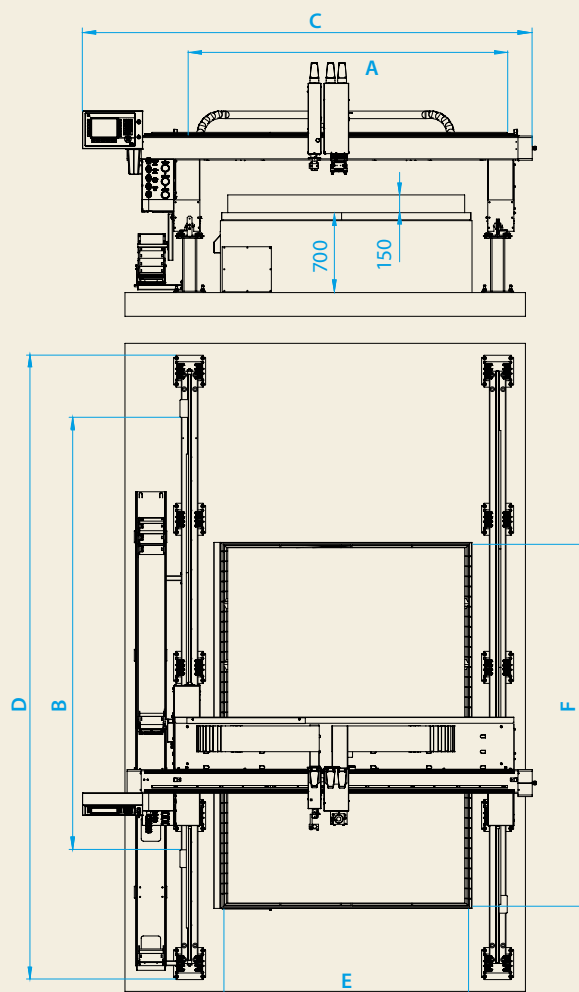

Vanad ARENA		15	20
Pracovní šířka stroje	A [mm]	1 634	2 134
Pracovní délka stroje	B [mm]		3 230, 4 230, 6 230
Celková šířka stroje	C [mm]	3 300	3 800
Celková délka stroje	D [mm]		5 270, 6 270, 8 270
Zakládací šířka pro plech	E [mm]	1 600	2 100
Zakládací délka pro plech	F [mm]		3 000, 4 000, 6 000
Maximální přesuvová rychlost	[m/min]		12,7
Maximální počet suportů		1x hlavní suport, 1x vedlejší autogenní suport	

◀ Mobilní dotykový panel je jedna z možných variant pro řízení stroje

▶ Kompletní pálicí pracoviště ARENA realizované v roce 2013. CNC stroj o rozměrech 2×4 metry je vybaven plazmovou technologií, autogenní technologií pro řezání až 150 mm, IHT kapacitním řízením výšky a navrtávací jednotkou. Součástí pracoviště je odsávací a filtrační zařízení Kemper

